

## Polska

E-mail : info@fdirect.pl

Tel: +48 42 252 99 95 (poniedziałek-piątek: 8:00 - 15:00)

PL Dystrybutor: **Foxfoto > Fdirect**

Adres: 94-227 Łódź, ul. Rąbieńska 18

## E-mail

support@vava.com

## Manufacturer:

Manufacturer Shenzhen Nearby Express Technology Development Co., Ltd.

Address floor 7 Building E Galaxy World Phase II, Shenzhen, China

## Learn more about the EU Declaration of Conformity:

<https://www.vava.com/pages/user-manual>

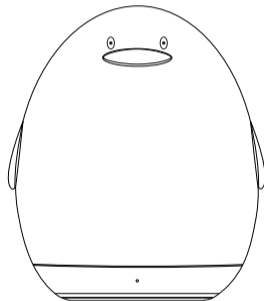

VAVA VA-CLO15  
**Instrukcja obsługi**

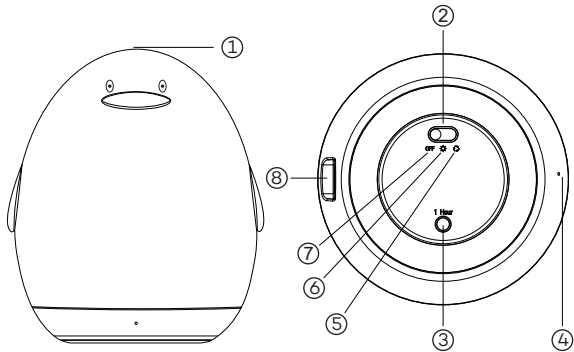

## Schemat

1. Panel dotykowy
2. Włącznik
3. Wyłącznik czasowy
4. Wskaźnik LED
5. Tryb wielokolorowy RGB
6. Tryb światła "ciepłego"
7. Wyłącznik
8. Port ładowania USB

## Instrukcja użytkowania

### Ładowanie

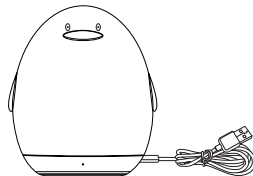

## Specyfikacja

Moc	1.5W
Strumień świetlny / jasność	100lm
Pojemność baterii	2000 mAh
Czas ładowania	3.5 godziny
Czas pracy	7 godzin (najwyższa jasność) 100 godzin (najniższa jasność, ale nie tryb światła nocnego)
Napięcie robocze	DC 5V1A

**Note:**

When the battery level is lower than 20%, the LED indicator will turn red. The LED indicator will keep blinking when charging and stay solid blue once fully charged. In standby mode, the LED indicator will blink on and off for easy locating in the dark.

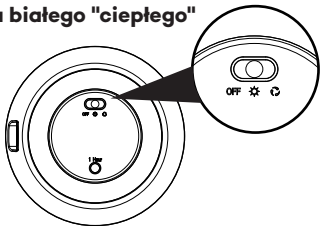
**Tryb światła białego "ciepłego"**

1. Przełącz przełącznik do pozycji światła "ciepłego" ☀
2. Stuknij dwa razy panel dotykowy w celu włączenia/wyłączenia lampki
3. Stuknij i przytrzymaj panel dotykowy, aby wyregulować jasność światła, zwolnij na żądanym poziomie. Stuknij i przytrzymaj ponownie, aby wyregulować jasność w przeciwnym kierunku.

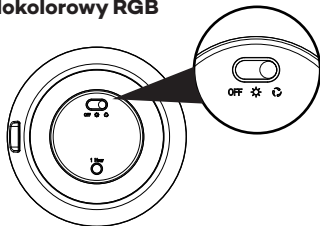
**Tryb wielokolorowy RGB**

1. Przełącz przełącznik zasilania na znak światła wielokolorowego ↻, aby wejść do trybu automatycznej karuzeli kolorów, gdzie kilka kolorów będzie się przewijać naprzemiennie.
2. Dotknij panelu dotykowego raz, aby pozostać w bieżącym kolorze, dotknij go ponownie, aby wznowić karuzelę kolorów. Wskaźnik LED zamiga dwukrotnie, aby potwierdzić ustawienie.
3. Dotknij dwukrotnie panel dotykowy, aby włączyć lub wyłączyć światło.

**Funkcja pamięci**

Funkcja aktywna tylko w trybie czuwania.

**Światło białe "ciepłe" / tryb wielokolorowy**

1. Aby przejść do trybu czuwania, dotknij dwukrotnie panel dotykowy. Lampka wyłączy się, a wskaźnik będzie informował o stanie czuwania.
2. Dotknij ponownie dwukrotnie panel dotykowy, światło włączy się i zachowa ostatnie ustawienie dla opcji jasność (w trybie ciepłe światło) lub kolor (w trybie wielokolorowym)

**Uwaga:** Nie ustawiaj przełącznika zasilania w pozycji OFF, ponieważ spowoduje to wyjście z trybu czuwania i zresetowanie pamięci jasności lub koloru.

## Tryb światła nocnego

Gdy światło jest w trybie czuwania, dotknij elementu sterującego dotykiem i przytrzymaj go przez 1 sekundę, aby włączyć tryb oświetlenia nocnego.

**Uwaga:** Tryb światła nocnego jest włączony tylko w trybie "światła białego ciepłego"

## Wyłącznik czasowy

Kiedy światło jest włączone, naciśnij przycisk timera raz, aby ustawić 1-godzinny timer. Wskaźnik LED zaświeci się na zielono.

## Bezpieczeństwo i konserwacja

- Proszę nie próbować przerabiać ani naprawiać urządzenia. Należy zwrócić urządzenie do serwisu producenta w celu naprawy.
- W przypadku wykrycia nieprzyjemnego zapachu lub nietypowego działania należy natychmiast wyłączyć urządzenie.
- Nie umieszczać w pobliżu źródeł ciepła, wilgoci lub substancji żrących.
- Regularnie czyścić lampę suchą szmatką.
- Jeśli urządzenie nie jest używane, należy je regularnie czyścić i ładować raz na 3 miesiące.
- Przechowywać w suchym i chłodnym miejscu.
- Należy używać wyłącznie zasilacza 5V, ponieważ inne zasilacze mogą uszkodzić produkt.